

Panasonic®

Panduan Penggunaan Dan Pemasangan Operating and Installation Instructions 操作和安装指示

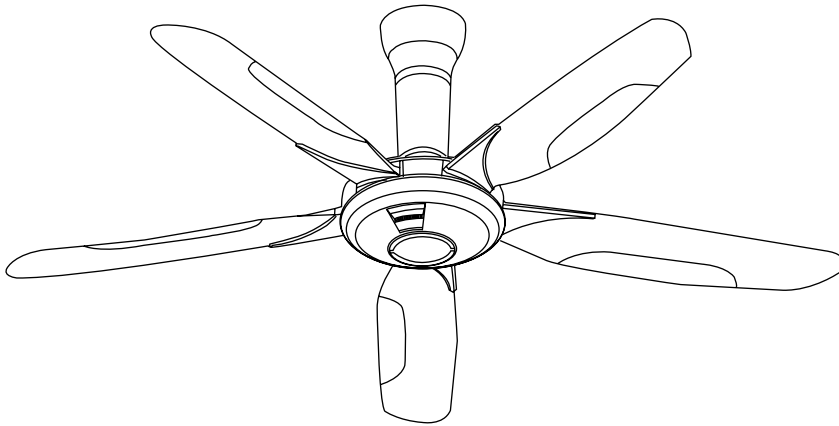

Kipas Elektrik (Kipas Siling) Electric Fan (Ceiling Fan)

电风扇
(吊扇)

Nombor Model
Model Number
型号

F-M15F1
(1500mm)

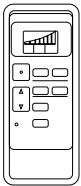

Terima Kasih kerana membeli Kipas Siling Panasonic.
Thank you for purchasing Panasonic Ceiling Fan.
感谢您购买 **Panasonic** 吊扇。



Sebelum mengendalikan produk ini, sila baca arahan ini sepenuhnya dan simpan buku panduan ini untuk rujukan masa depan.

Before operating this product, please read the instructions carefully, and keep this manual for future reference.

操作此产品前，请仔细阅读说明书，并保存本说手册以作日后参考。

Kandungan / Contents / 目录

Muka Surat / Page / 页数





Langkah-Langkah Keselamatan Dan Pencegahan / Safety Precautions / 安全注意事项	2
Bahagian-Bahagian Yang Dibekalkan / Supplied Parts / 配备零件	5
Bagaimana Memasang / How To Install / 如何安装	5
Cara Penggunaan / How To Use / 如何使用	12
Penyelenggaraan / Maintenance / 维修	19
Spesifikasi Produk / Product Specification / 产品规格	19

Langkah-Langkah Keselamatan Dan Pencegahan / Safety Precautions / 安全注意事项

Untuk mengelakkan kemungkinan berlaku kecederaan kepada pengguna atau kerosakan harta benda, sila patuhi semua penerangan yang dinyatakan di bawah.

To avoid the possibility of causing injury to users or damage to properties, please follow all the explanations written below.

为避免导致用户受伤或财物损坏的可能性，请遵守以下所述的所有指示。

 <p>AMARAN WARNING 警告</p>	<p><i>Keadaan yang mungkin disebabkan oleh kecuaiian dalam mengendalikan produk, yang mana, jika tidak dielakkan, boleh mengakibatkan kematian atau kecederaan parah kepada pengguna.</i> A state that may be caused by the mishandling of products, which, if not avoided, may lead to the possibility of death or serious injury of users. 错误操作产品造成的情形，若不可避免可能导致用户死亡或严重受伤。</p>
 <p>AWAS CAUTION 注意</p>	<p><i>Keadaan yang mungkin disebabkan oleh salah pengendalian produk yang jika tidak dielakkan, boleh mengakibatkan kecederaan pengguna atau kerosakan harta benda.</i> A state that may be caused by the mishandling of products, which, if not avoided, may result in the injury of users or property damage. 错误操作产品造成的情形，若不可避免可能导致用户受伤或财物损失。</p>
	<p><i>Simbol ini menunjukkan perbuatan yang WAJIB DILAKUKAN.</i> This symbol denotes an action that is COMPULSORY. 此符号表示有关行为是强制性的。</p>
	<p><i>Simbol ini menunjukkan perbuatan yang DILARANG.</i> This symbol denotes an action that is PROHIBITED. 此符号表示有关行为是被禁止的。</p>

 AMARAN / WARNING / 警告	
	<p><i>Ikut semua arahan dalam panduan ini untuk pemasangan. Pendawaian elektrik mesti dilakukan oleh orang yang bertauliah. Pemasangan mesti dilakukan oleh orang yang bertauliah. Pemasangan yang salah boleh menyebabkan kebakaran, kejutan elektrik, Kipas Siling terjatuh dan kecederaan.</i> Follow strictly to all the instructions given in this manual for installation. Electrical wiring must be done by competent personnel. Installation must be done by a qualified personnel. Installation error can cause fire, electrical shock, Ceiling Fan drops and injuries. 安装时请严格地遵守本手册内所给的所有指示。 电线配线工作必须由能胜任的人员进行。 安装工作必须由符合资格的人员进行。 安装错误可以导致火灾、电击、吊扇掉落和受伤。</p>
	<p><i>Berhenti menggunakan Kipas Siling apabila apa-apa keganjilan atau kegagalan berlaku dan putar Pemutus Litar Miniatur kepada "OFF". (Risiko asap, kebakaran, kejutan elektrik dan terjatuh)</i> Stop using the Ceiling Fan when any abnormality or failure occurs and turn "OFF" the Miniature Circuit Breaker (MCB). (Risk of smoke, fire, electric shock and drop) 当发生任何异常或故障时，停止使用吊扇并关闭 "OFF" 微型断路器 (MCB)。 (冒烟、火灾、电击、掉落的风险)</p>



AMARAN / WARNING / 警告

Putuskan bekalan kuasa dan tunggu sehingga Bilah Kipas berhenti sebelum membersihkannya atau membuat kerja penyelenggaraan.
Switch off power supply and wait until the Blade is fully static, before cleaning or doing any maintenance jobs.
清扫或进行任何维修工作前，关闭所有电源并等待扇翼完全静止。



Boleh menyebabkan Kipas Siling bergerak secara tiba-tiba, kecederaan dan kejutan elektrik. Sila rujuk pada ejen jualan anda untuk isu membaiki atau penyelenggaraan.
Can cause Ceiling Fan to move suddenly, injuries and electrical shock.
Kindly refer to your sales agent for repairing or maintenance issue.
可以导致吊扇突然转动、受伤和电击。请向您的经销商咨询有关修理或维修问题。

Pastikan Paip diketatkan dengan kukuh pada Shaf Motor. (Daya Kilas mengetat bolt adalah 800~1200N•cm) dan Cemat Baji mesti dipasang pada Bolt dan dibengkokkan.
Ensure the Pipe has been fully tighten to Motor Shaft. (Bolt tightening torque is 800~1200 N•cm) and Cotter Pin must fix into Bolt and bent.
确定将导管锁紧至发动机转动轴。(螺栓扭紧转矩是 800~1200 N•cm) 及开口销必须插入螺栓然后折弯。



Boleh menyebabkan kecederaan jika Kipas Siling terjatuh.
Can cause injury if Ceiling Fan drops.
若吊扇掉落会导致受伤。

Ketatkan Skru Bilah Kipas dengan kukuh menggunakan pemutar skru.
Tighten the Blade Screws firmly using a screwdriver.
使用螺丝起子将扇翼螺丝锁紧。



Boleh menyebabkan kecederaan jika Bilah Kipas terjatuh.
Can cause injury if Blade drops.
若扇翼掉落会导致受伤。

Jangan sentuh Kipas Siling ketika ia sedang beroperasi.
Do not touch the Ceiling Fan while it is operating.
请勿在吊扇正在操作的时候触摸吊扇。



Boleh menyebabkan kecederaan, kerosakan dan Kipas Siling terjatuh.
Can cause injury, damage and Ceiling Fan drops.
若吊扇掉落会导致受伤、损坏。

Elakkan memasang Kipas Siling di tempat berminyak dan berhabuk.
Avoid installing the Ceiling Fan at oily and dusty places.
避免将吊扇安装在油腻及多尘的地方。



Boleh menyebabkan kebakaran, letupan, litar pintas dan kejutan elektrik.
Can cause fire, explosion, short circuit and electrical shock.
这可以导致火灾、爆炸、短路和电击。

Jangan buka sebarang bahagian-bahagian Kipas Siling melainkan dinyatakan di dalam panduan ini. Hendaklah menggunakan bahagian-bahagian yang dibekalkan sahaja.
Do not dismantle the Ceiling Fan unless stated by this manual. Must use only supplied parts.
请勿拆除吊扇，除非此说明书指示。务必只使用附带的零件。

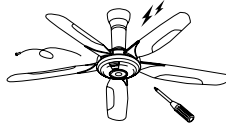

Boleh menyebabkan kebakaran, kejutan elektrik, Kipas Siling terjatuh dan kecederaan.
Can cause fire, electrical shock, Ceiling Fan drops and injuries.
可以导致火灾、电击、吊扇掉落和受伤。

Pastikan Cangkuk Siling boleh menanggung beban 10 kali ganda berat Kipas Siling.
Ensure ceiling hook can afford more than 10 times the Ceiling Fan weight.
确定天花板钩子可以承受超过吊扇的 10 倍重量。



Boleh menyebabkan kecederaan jika Kipas Siling terjatuh.
Can cause injury if Ceiling Fan drops.
若吊扇掉落会导致受伤。

Jangan menggunakan bekalan kuasa yang lain daripada voltan terkadat yang disebutkan.
Do not use power supply other than rated voltage mentioned.
切勿使用本文指定的额定电压以外的电源。



Pemanasan yang lampau boleh menyebabkan kejutan elektrik dan kebakaran.
Overheating can cause electrical shock and fire.
过热可导致电击和火灾。

Jangan masukkan barangan logam dalam ruang bateri Alat Kawalan Jauh bersama-sama Bateri.
Do not insert metal item in the Remote Control battery area with the Battery.
不要插入金属物品在遥控器的电池与电池领域。



Boleh menyebabkan kebakaran, letupan, litar pintas dan kejutan elektrik.
Can cause fire, explosion, short circuit and electrical shock.
这可导致火灾、爆炸、短路及电击。

Jangan pasang di kawasan yang berhampiran dengan barang mudah terbakar seperti dapur gas.
Do not install near a flammable area such as a gas cooker.
切勿安装在煤气灶等易燃地区附近。

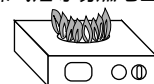

Boleh menyebabkan kebakaran, letupan, litar pintas dan kejutan elektrik.
Can cause fire, explosion, short circuit and electrical shock.
这可导致火灾、爆炸、短路和电击。

Elakkan kerosakan dawai semasa pemasangan. Contohnya, ubah bentuk kerana panas, terpulap, bengkok, dsb.
Avoid damage wire during installation eg. Deform due to heat, twist, bend, etc.
避免在安装时损坏电线，例如因热量、扭曲、弯曲造成的变形等等。



Boleh menyebabkan kebakaran, letupan, litar pintas dan kejutan elektrik.
Can cause fire, explosion, short circuit and electrical shock.
这可导致火灾、爆炸、短路及电击。

Tanggalkan Kipas Siling yang patah atau yang mengalami kerosakan.
Dismantle the broken or damage Ceiling Fan.
拆除破损或损坏了的吊扇。



Boleh menyebabkan kecederaan jika Kipas Siling terjatuh.
Can cause Ceiling Fan drops and injuries.
可以导致吊扇掉落和受伤。

Jangan percikkan air ke Kipas Siling. Atau, jangan basahkan Kipas Siling.
Do not sprinkle water to Ceiling Fan. Or, do not wet Ceiling Fan.
切勿向吊扇洒水。或者，切勿弄湿吊扇。



Boleh menyebabkan kebakaran, letupan, litar pintas dan kejutan elektrik.
Can cause fire, explosion, short circuit and electrical shock.
这可导致火灾、爆炸、短路及电击。

Jangan bergantung pada Kipas Siling.
Do not hang up to the Ceiling Fan.
切勿悬挂在吊扇上。



Boleh menyebabkan jika Kipas Siling jatuh dan menyebabkan kecederaan.
Can cause Ceiling Fan drops and injuries.
可以导致吊扇掉落和受伤。

Jangan pasang Kipas Siling berhampiran dengan bahan kimia dan alkali.
Do not install the Ceiling Fan near chemicals and alkali.
切勿将吊扇安装在化学品和碱性物附近。



Boleh menyebabkan kebakaran, letupan, litar pintas dan kejutan elektrik.
Can cause fire, explosion, short circuit and electrical shock.
这可以导致火灾、爆炸、短路和电击。



AWAS / CAUTION / 注意



Peralatan ini tidak direka untuk digunakan oleh individu (termasuk kanak-kanak) yang mempunyai kecacatan anggota, deria atau kebolehan mental, atau kurang pengalaman dan pengetahuan, melainkan mereka telah diberikan pemerhatian atau panduan mengenai penggunaan peralatan ini oleh individu yang bertanggungjawab mengenai keselamatan mereka. Kanak-kanak mestilah diberi pemerhatian untuk memastikan mereka tidak bermain dengan peralatan ini.

This appliance is not intended for use by persons (including children) with reduced physical, sensory or mental capabilities, or lack of experience and knowledge, unless they have been given supervision or instruction concerning use of the appliance by a person responsible for their safety. Children should be supervised to ensure that they do not play with the appliance.

除非由安全监护人就本产品进行监督或指导，否则身体、感官或智力有功能障碍者，或者缺乏相关经验和知识的人士（包括儿童）请勿使用本电器。为了确保年幼的小孩不玩此电器，他们该受到监督。



Untuk mengelakkan kemungkinan berlaku kecederaan pengguna atau kerosakan harta benda, sila patuhi semua arahan yang dinyatakan dalam panduan ini. Pengilang tidak akan bertanggungjawab sekiranya berlaku sebarang kemalangan atau kecederaan yang disebabkan oleh kesilapan pemasangan atau pemasangan yang tidak mengikut buku panduan.

To avoid the possibility of causing injury to users or damage to properties, please follow all the explanation written in this manual. The manufacturer will not be responsible for any accidents and injuries caused by defective, deficient installation or installation which does not follow to instruction manual.

为避免导致用户受伤或财物损坏的可能性，请遵守本说明书内的所有指示。制造商对任何因不正确的安装或不按照说明书指示的安装所造成的任何意外和损伤将不负任何责任。



AWAS / CAUTION / 注意

Kipas Siling mesti dipasang lebih daripada 2.5m dari lantai dan 1m dari dinding ke Bilah Kipas.

Ceiling Fan must be mounted above 2.5m from the floor and 1m from the wall to the Blade.

吊扇必须挂在离地面 2.5 米以上的高度，而扇翼必须离开墙壁 1 米以上。

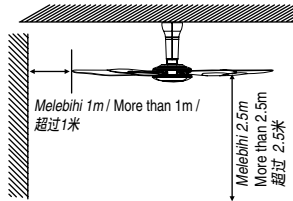

Boleh menyebabkan kecederaan jika terkena Bilah Kipas. Boleh menyebabkan ketidakstabilan aliran angin dan mengakibatkan Kipas Siling bergoyang.

Can cause injury if hit by the Blades. Can cause unstable air flow and effect the Ceiling Fan to wobble.

若被扇翼击中，可以导致受伤。可以导致不稳定气流和吊扇摇晃。

Elakkan pendedahan angin pada Kipas Siling secara berterusan.

Avoid continuously exposure of direct wind from the Ceiling Fan.

避免长时间让吊扇直接吹着您。



It may cause discomfort. This can lead to discomfort.

Produk ini adalah untuk kegunaan dalam rumah sahaja. Jangan pasang di tempat yang berangin.

This product is for in house use only. Do not install at a windy places.

本产品只供室内使用。切勿安装在多风的地方。



Boleh menyebabkan karat, warna luntur, kerosakan dan kecederaan. Can cause rusty, discolour, damage and injury. This can lead to rust, discoloration, damage and injury.

Lapkan kotoran dengan menggunakan kain yang bersih dan lembut, sabun biasa dan air untuk mengekalkan kebersihan kipas. Jangan gunakan pelarut (gasolin dan petrol) atau bahan kimia lain. Wipe away dirt with a clean soft cloth, ordinary soap and water to keep the Ceiling Fan clean. Do not use solvents (gasoline and petrol) or any other chemicals.

用干净的软布、普通肥皂和水抹去污渍以保持吊扇的清洁。切勿使用溶剂（汽油和石油）或任何其他化学物品。



Boleh menyebabkan kerosakan bahagian plastik dan besi berkarat. Can cause plastic part deformation and metal corrosion. This can lead to plastic part deformation and metal corrosion.

Jangan pasang di tempat yang terdapat getaran dan hentakan tinggi.

Do not install at places where there is high vibration and impact.

切勿安装在高振动强度和冲击强度的地方。



Boleh menyebabkan kecederaan jika Kipas Siling terjatuh. Can cause injury if Ceiling Fan drops. If the ceiling fan falls, it can cause injury.

Gantikan kesemua Bilah Kipas jika salah satu daripadanya patah atau retak.

Replace all the Blades if any of them broken or crack.

若任何一片扇翼断了或出现裂痕，请更换所有扇翼。

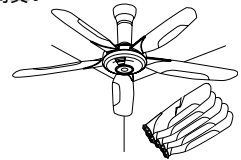

Boleh menyebabkan kecederaan jika Kipas Siling terjatuh.

Vibration can cause the Ceiling Fan to fall.

震动会导致吊扇掉落。

Selepas pemasangan, pastikan Kipas Siling tidak terlampau bergoyang.

After installation make sure the Ceiling Fan does not wobble extremely.

安装完毕后，请确保吊扇不会过度摇晃。

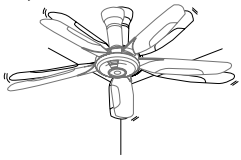

Boleh menyebabkan kecederaan jika Kipas Siling terjatuh.

Can cause injury if Ceiling Fan drops. If the ceiling fan falls, it can cause injury.

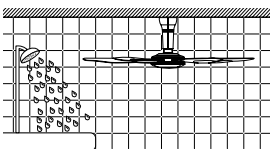

Jika terdapat kebocoran arus elektrik, kejutan elektrik dan kebakaran mudah berlaku.

If an electrical current leakage occurs, it can easily cause electrical shock and fire. If there is an electrical current leakage, it is easy to cause electrical shock and fire.

若发生漏电，这很容易会导致电击和火灾。

Bahagian-Bahagian Yang Dibekalkan / Supplied Parts / 配备零件

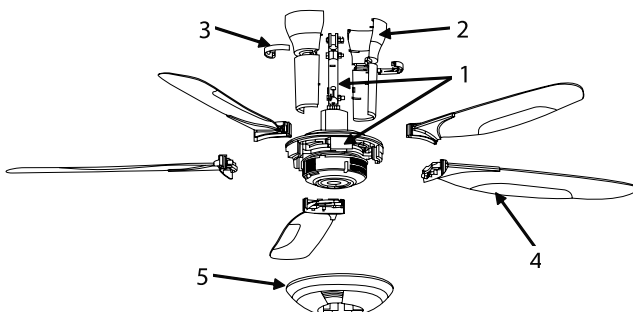

Bahagian-bahagian / Parts / 零件	Kuantiti / Pcs / 件
1. Pemasangan Motor / Motor Assembly / 发动机组件	1
2. Sengkuap / Canopy / 罩盖	2
3. Plat Sengkuap / Canopy Plate / 盖板	2
4. Pemasangan Bilah Kipas / Blade Assembly / 扇翼组件	5
5. Penutup Hiasan / Decoration Cap / 装饰帽	1
6. Bateri / Battery / 电池	2
7. Alat Kawalan Jauh / Remote Control / 遥控器	1
8. Set Komponen (10 biji Skru) / Part Set (10 Screws) / 零件组 (10 枚 螺丝)	1
9. Set Pemegang Alat Kawalan Jauh / Remote Holder Set / 遥控器固定器组件	1

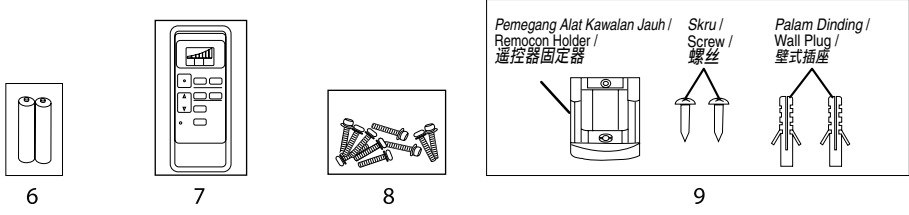

PERHATIAN / ATTENTION / 留意

Jangan letak Kipas Siling di atas lantai. Boleh menyebabkan kesan calar pada produk.
 Jangan tanggalkan atau keluarkan Paip daripada Motor.
 Do not place the Ceiling Fan directly on the floor. Can cause scratches to the product.
 Do not disassemble or remove the Pipe from the Motor.
 切勿把吊扇直接放置在地上。这可导致产品被刮花。
 切勿拆除发动机上的导管。

Bagaimana Memasang / How to Install / 如何安装

A) Pemasangan ke Siling / Install to Ceiling / 安装至天花板

1 Keluarkan Bolt, Nut, Cemat Baji dan Takal yang dibekalkan daripada bahagian atas.

Remove the top supplied Bolt, Nut, Cotter Pin and Pulley.
 拆除顶部备有的螺栓、螺帽、开尾锁及滑轮。

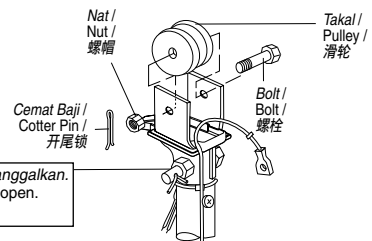

Bolt ini mesti diketatkan dengan rapi dan tidak perlu ditanggalkan.
 This Bolt must be firmly tightened and not necessary to open.
 这颗螺栓须牢牢拧紧，无需松开。

2 Pasang Takal pada cangkuk siling.
 Place the Pulley onto the ceiling hook.
 将滑轮置于天花板钩子。

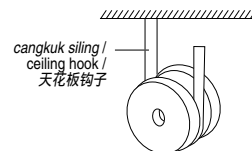

AMARAN / WARNING / 警告

Pastikan Cangkuk Siling boleh menanggung beban 10 kali ganda berat Kipas Siling.
 Boleh menyebabkan kecederaan jika Kipas Siling terjatuh.
 Ensure ceiling hook can afford more than 10 times Ceiling Fan weight.
 Can cause injury if Ceiling Fan drops.
 确定天花板钩子可以承受超过吊扇的 10 倍重量。
 若吊扇掉落会导致受伤。

PERHATIAN / ATTENTION / 留意

Walaupun cangkuk siling jenis "U" digunakan, kaedah pemasangan masih sama.
In case ceiling hook type "U" is being used, installation method is the same.
如果使用 "U" 型天花板钩子, 安装方法相同。

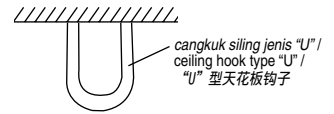

- 3** Pasang dan ketatkan Bolt, Nat dan Cemat Baji.
Fix and firmly tighten Bolt, Nut and Cotter Pin.
固定并上紧螺栓、螺帽及开尾锁。
- Bengkokkan Cemat Baji untuk keselamatan.
Bent the Cotter Pin to ensure safety.
拧弯开尾锁以确保安全。

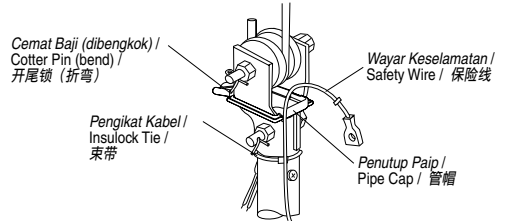

! AMARAN / WARNING / 警告



Jangan tanggalkan Pengikat Kabel.
Boleh mengakibatkan kebakaran atau kejutan elektrik.
Do not remove the Insulock Tie.
Can cause fire or electrical shock.
请勿拆除束带。
可导致火灾或触电。

! AMARAN / WARNING / 警告



Jangan tanggalkan Penutup Paip.
Boleh mengakibatkan kebakaran atau kejutan elektrik.
Do not remove the Pipe Cap.
Can cause fire or electrical shock.
请勿拆除管帽。
可导致火灾或触电。

Pemeriksaan Selepas Pemasangan / Check Point After Assemble / 组装后的检验点

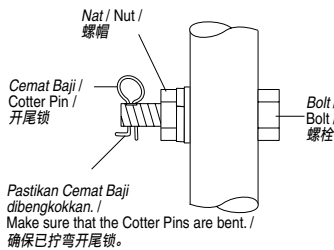

1. Pastikan semua Nat diketatkan dan Cemat Baji dimasukkan dan dibengkokkan.
Make sure all Nuts are firmly tightened and the Cotter Pins inserted and bent.
确保所有螺帽均已拧紧, 且插入及拧弯开尾锁。

Tandakan / Check / 检查



- 4** Tanggalkan Skru Wayar Keselamatan (dengan Sesendal) dari Paip.
Remove the Safety Wire Screw (with Washer) from the Pipe.
从吊杆移走保险线螺丝 (配有垫圈)。

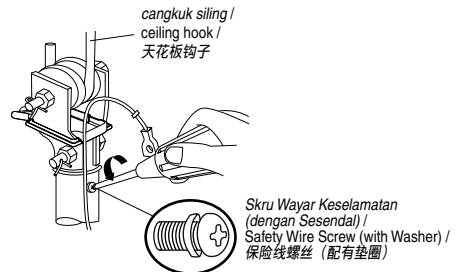

- 5** Lilit Wayar Keselamatan pada cangkuk siling dan skru ke Paip menggunakan Skru Wayar Keselamatan (dengan Sesendal) yang ditanggalkan pada Langkah A) 4 halaman 6.
Loop the Safety Wire to the ceiling hook and screw to the Pipe by using Safety Wire Screw (with Washer) which was removed in step A) 4 page 6.
将保险线圈结至天花板钩子并使用在第 6 页步骤 A) 4 取下的保险线螺丝 (配有垫圈) 将其锁紧至导管。

! AMARAN / WARNING / 警告



Wayar Keselamatan mesti dipasang dengan betul dan sentiasa terpasang.
Boleh mengakibatkan kecederaan jika Kipas Siling terjatuh.
Safety Wire must be fixed correctly and connected at all times.
Can cause injury if Ceiling Fan drops.
保险线必须正确地安装以及在任何时候连接着。
若吊扇掉落会导致受伤。

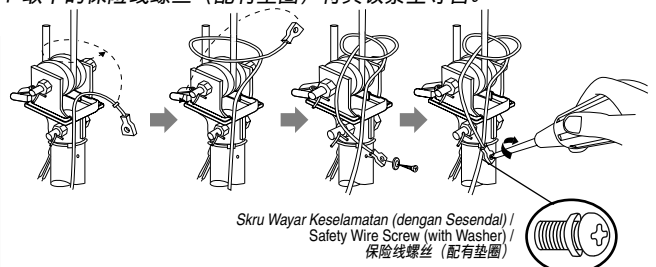

PERHATIAN / ATTENTION / 留意

Walaupun cangkuk siling jenis "U" digunakan, kaedah pemasangan masih sama.
In case ceiling hook type "U" is being used, installation method is the same.
如果使用 "U" 型天花板钩子, 安装方法相同。

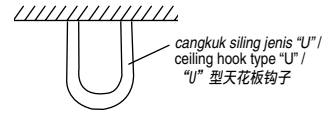

Pemeriksaan Selepas Pemasangan / Check Point After Installation / 安装后的重点检查

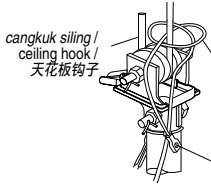

1. Kipas Siling dipasang dalam keadaan selamat pada cangkuk siling. / The Ceiling Fan is securely fixed onto the ceiling hook. / 吊扇被稳固地安装到天花板钩子。
2. Wayar Keselamatan dililit pada cangkuk siling dan diskru pada Paip. / The Safety Wire is looped to the ceiling hook and securely screwed to the Pipe. / 保险线被圈结至天花板钩子并锁紧至导管。

Tandakan / Check / 检查



6 Sambungkan wayar kepada bekalan rumah seperti gambar rajah. Sila guna sambat jika wayar bekalan kuasa rumah atau wayar bumi yang dimasukkan ke dalam terminal adalah wayar yang hujungnya dibuang penebat.
If using the closed end connector, please cut the splice and strip the wire.

Connect the wires to the house's supply line according to diagram shown. Please use splice when the house supply wire or earth wire inserted in the terminal are stripped wire.

若插入端子的家用电源线或地线是被剥去末端的导线, 请使用接头。

如图所示将电线连接至家用电源线。

若使用闭端连接器, 请切去端子然后剥去导线末端。

若使用闭端连接器, 请切去端子然后剥去导线末端。

AMARAN / WARNING / 警告



Pendawaian elektrik mesti dipasang oleh orang yang bertauliah.

Boleh menyebabkan kebakaran, kejutan elektrik, Kipas Siling terjatuh dan kecederaan.

Electrical wiring must be done by competent personnel. Can cause fire, electrical shock, Ceiling Fan drops and injuries.

电线配线工作必须由能胜任的人员进行。这可导致火灾、电击、吊扇掉落及受伤。

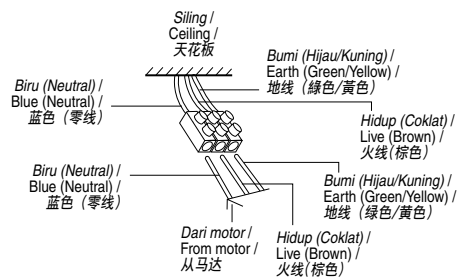

7 Sebelum meneruskan langkah 1, tanggalkan Skru daripada Sengkuap.

Before proceed to step 1, remove the Screws from the Canopy.

在继续步骤 1 之前, 请拆除罩盖螺丝。

Langkah 1: Ambil Sengkuap (2 unit) dan klipkannya (sehingga mendengar bunyi "klik") seperti yang ditunjukkan. (Rujuk rajah langkah 1 dan langkah 2 halaman 8)

Langkah 2: Pasang Skru pada Sengkuap dan ketatkannya. (Rujuk rajah langkah 2 halaman 8)

Langkah 3: Pisahkan Plat Sengkuap seperti yang ditunjukkan dalam gambar. (Rujuk rajah langkah 3 halaman 8)

Langkah 4: Ambil Plat Sengkuap (2 unit) dan klipkannya seperti yang ditunjukkan. (Rujuk rajah langkah 4 dan langkah 5 halaman 8)

Step 1: Take the Canopy (2 pcs) and clip (until "click" sound is heard) it as shown. (Refer to figure step 1 and step 2 page 8)

Step 2: Fix the Screws into Canopy and tighten it. (Refer to figure step 2 page 8)

Step 3: Separate the Canopy Plate as shown in picture. (Refer to figure step 3 page 8)

Step 4: Take the Canopy Plate (2 pcs) and clip it as shown. (Refer to figure step 4 and step 5 page 8)

步骤 1: 依图拆除罩盖 (2 片) 及按 (直至听到「卡嗒」一声)。(请参看步骤 1 和 2 的图示 页数 8)

步骤 2: 将螺丝安装至罩盖并旋紧。(请参看步骤2的图示 页数 8)

步骤 3: 依图拆离盖板套件。(请参看步骤3的图示 页数 8)

步骤 4: 拿起盖板 (2 片) 并依图所示夹住。(请参看步骤 4 和 5 的图示 页数 8)

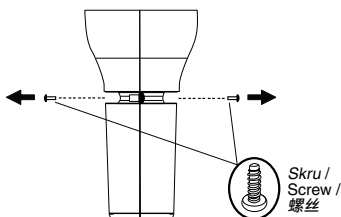

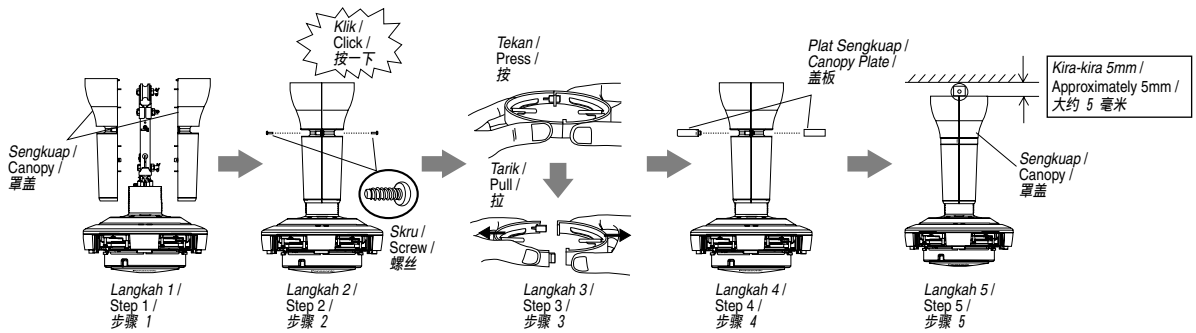

⚠ AWAS / CAUTION / 注意



Jangan pasang Sengkuap terbalik.
Boleh menyebabkan bunyi luar biasa.
Do not assemble Canopy in this opposite direction.
Can cause abnormal noise.
请勿将罩盖装反方向安装。
可引起异响。

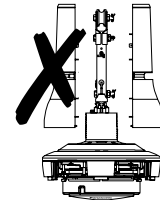

Pemeriksaan Selepas Pemasangan / Check Point After Assemble / 组装后的检验点

Tandakan / Check / 检查

1. Sengkuap diskru dengan betul. / The Canopy is securely screwed. / 罩盖已锁紧。



B) Panduan Pendawaian / Wiring Instruction / 配线指示

- 1** Sambung bekalan kuasa menurut Gambar Rajah Pendawaian di bawah.
Connect power supply according to the Wiring Diagram below.
按照以下的电线图接电源。

⚠ AMARAN / WARNING / 警告



Pendawaian elektrik mesti dipasang oleh orang yang bertauliah.
Boleh menyebabkan kebakaran, kejutan elektrik, Kipas Siling terjatuh dan kecederaan.
Electrical wiring must be done by competent personnel.
Can cause fire, electrical shock, Ceiling Fan drops and injuries.
电线配线工作必须由能胜任的人员进行。
这可导致火灾、电击、吊扇掉落及受伤。

LITAR PENDAWAIAN / WIRING DIAGRAM / 电线图

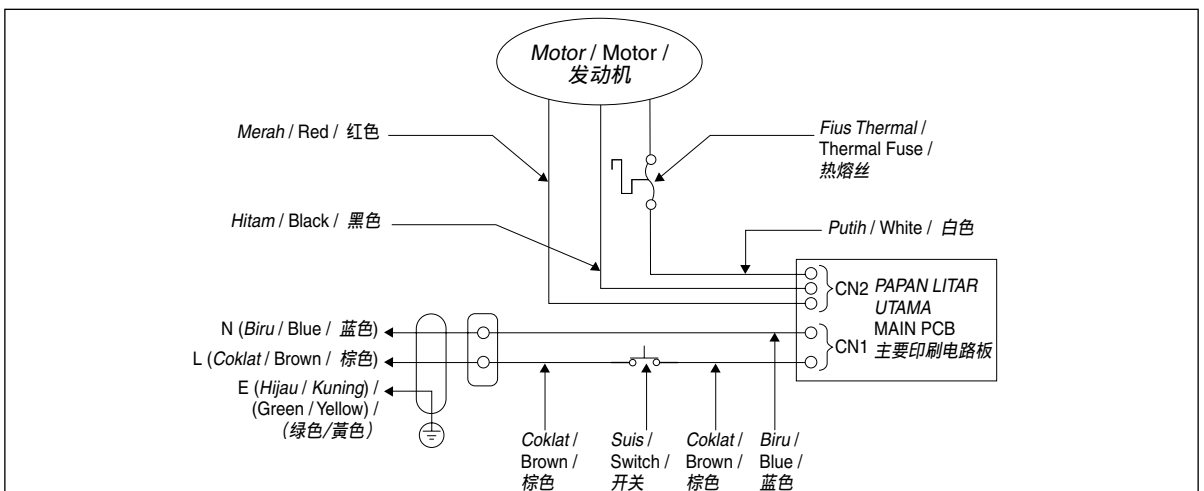

PEMASANGAN PADA SUMBER KUASA / CONNECTING THE POWER SUPPLY / 连接电源

Hanya pemasangan terus ke suis dinding dibenarkan. Sila rujuk pada rajah di bawah.
Only direct connection to wall switch is allowed. Please refer to figure below.
只可以直接连接至墙壁开关。请参考下图。

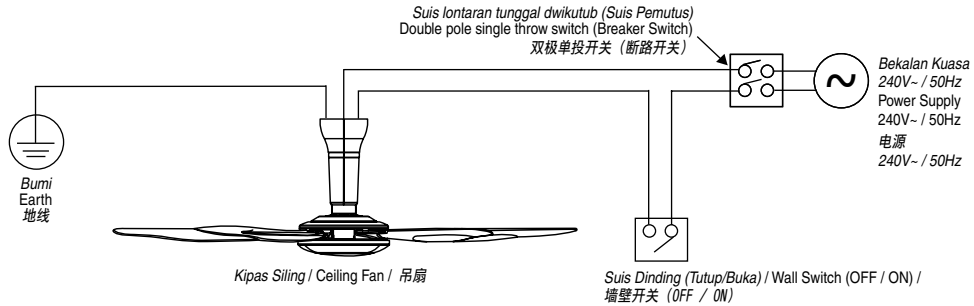

⚠️ AWAS / CAUTION / 注意

Produk ini tidak dilengkapi dengan wayar dan palam atau apa-apa yang boleh memutuskan sambungan dengan bekalan kuasa. Untuk mengelakkan sebarang kecederaan, pemasangan wayar dan palam mesti dilakukan oleh orang yang bertauliah. Gunakan 2271EC53(RVV) atau tiub yang berketebalan lebih dari 1mm. (Keperluan lain seperti diameter wayar, sila gunakan mengikut peraturan negara-negara berkenaan).

This product is not provided with cord and plug or with other means for connection from the supply. When connect or change the power cord or lead wire, it must be replaced by the competent personnel in order to avoid hazard. Please use 2271EC53(RVV) or thickness of tube is 1 mm or above. (Other requirements such as diameter of lead wire, please use according to the regulation of the country).

本产品不提供电缆和插头或连接电源的其它装置。连接或更换电缆或电线时必须由能胜任的人员进行以避免危险。请使用 2271EC53(RVV) 或厚度超过 1 毫米的导管。(其它要求, 例如电线直径等等, 请遵守相关国家的条例)。

Produk ini harus dipasang dengan suis lontaran tunggal dwikutub (Suis Pemutus) dengan ruang sentuhan sekurang-kurangnya 3mm di litar pemasangan tetap.

Jangan pasang Kipas Siling ini kepada suis dimmer atau alat pengawal kelajuan. (Boleh merosakkan Kipas Siling)

This product should be installed with a double poles single throw switch (Breaker Switch) with minimum 3mm contact gap in the fixed installation circuit.

Do not connect this Ceiling Fan to dimmer switch or regulator. (It can damage the Ceiling Fan)

此产品必须在固定安装电路上装上触点间隙为最少 3 毫米的双极单投开关 (断路器)。

切勿将此吊扇连接至调光开关或调节器。(这会损坏吊扇)



Pengawal Kelajuan / Regulator / 调节器



Suis Dimmer / Dimmer Switch / 调光开关

Sekiranya terdapat pemasangan suis dimmer atau alat pengawal kelajuan, putus sambungannya dan sambungkan semula pendawaian seperti berikut.

Should there be a dimmer switch or regulator, disconnect it and reconnect the wiring as below.

若有调光开关或调节器, 请按照下图拆除然后重新连接。

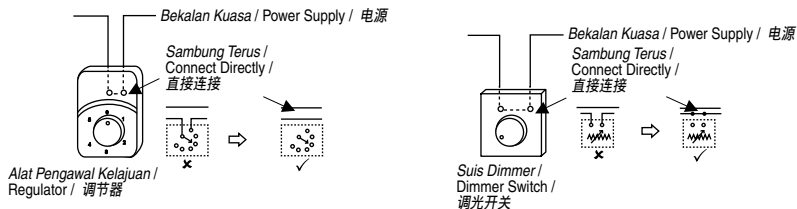

PERHATIAN / ATTENTION / 留意

Pengguna disyorkan supaya memasang suis OFF/ON di dinding untuk Kipas Siling bagi mengganti pengawal kelajuan lama atau titik pengatur baru. Jika Unit Alat Kawalan Jauh anda hilang atau salah letak, Kipas Siling boleh beroperasi pada kelajuan yang ditetapkan iaitu kelajuan 4.

It is recommended to user, to install an OFF/ON switch on the wall for the Ceiling Fan, replacing existing regulator or new regulator point. If your Remote Control missing or misplaced, the Ceiling Fan can be switched on at pre-set speed 4.

建议用户将吊扇的 OFF/ON 开关安装在墙壁上, 替换现有的调节器或新的调节点。若您的遥控器不见了, 吊扇可以以预设速度 4 开启。

Pemeriksaan Selepas Pemasangan / Check Point After Installation / 安装后的重点检查

Tandakan / Check / 检查

1. Pendawaian ke bekalan kuasa dipasang dengan betul.
The wiring is connected properly to the power supply.
电线已正确地连接了电源线。



C) Memasang Bilah Kipas / Installing the Blades / 安装扇叶

- 1**
- (i) Langkah 1: Pasang Bilah Kipas pada slot Plat Sokongan Bilah Kipas seperti yang ditunjukkan dalam rajah langkah 1.
 - (ii) Langkah 2: Tarik Bilah Kipas mengikut arah dalam rajah langkah 2 untuk mengunci Bilah Kipas.
 - (iii) Langkah 3: Ketatkan Bilah Kipas menggunakan Skru yang diberi. (Diambil daripada Set Komponen)
Setiap Bilah Kipas menggunakan 2 Skru.
- (i) Step 1: Assemble the Blade towards the Blade Support Plate slot as shown in figure step 1.
- (ii) Step 2: Pull the Blade according to direction in figure step 2 to lock the Blade.
- (iii) Step 3: Tighten the Blades firmly with Screw provided. (Taken from Part Set)
Each Blade uses 2 pieces of Screws.
- (i) 步骤 1: 如步骤 1 的图示, 将扇叶装入扇翼支撑板。
- (ii) 步骤 2: 依步骤 2 的图示方向拉动以锁定扇叶。
- (iii) 步骤 3: 用随附的螺丝固定好扇叶。(从零件组中取出)
每片扇叶使用 2 枚螺丝。

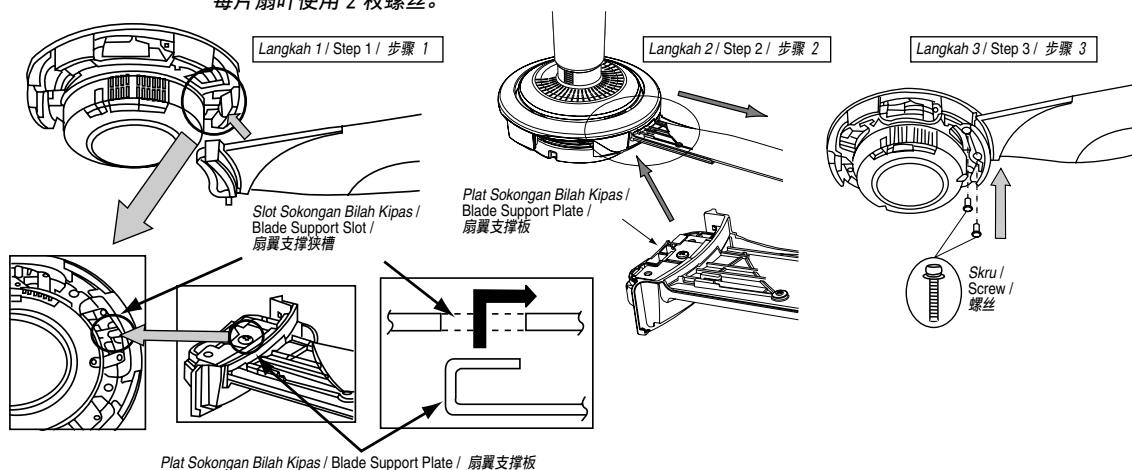

AMARAN / WARNING / 警告



Ketatkan Skru Bilah Kipas dengan menggunakan pemutar skru.
Boleh menyebabkan kecederaan jika Bilah Kipas terjatuh.
Tighten the Blade Screws firmly using a screwdriver.
Can cause injury if Blade drops.
用螺丝起子将扇翼螺丝锁紧。
若扇翼掉落会导致受伤。

AWAS / CAUTION / 注意



Bilah Kipas mestilah dipasang dengan betul.
Boleh menyebabkan tiada arus angin.
Boleh menyebabkan kecederaan jika Bilah Kipas terjatuh.
Blade must be fixed correctly.
Can cause no air flow.
Can cause injury if Blades drop.
必须正确上紧扇翼。
这会导致没有气流。
若扇翼掉落会导致受伤。

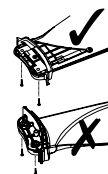

AMARAN / WARNING / 警告



Plat Sokongan Bilah Kipas mesti dipasang pada kedudukan yang betul.
Boleh mengakibatkan Kipas Siling bergoyang atau terjatuh.
Blade Support Plate should be set in proper condition.
Can cause Ceiling Fan wobbling or drops.
正确地安装扇翼支撑板。
这可以导致吊扇摇晃或掉落。

Pemeriksaan Selepas Pemasangan / Check Point After Installation / 安装后的重点检查

Tandakan / Check / 检查

1. Pastikan skru (10 biji) yang mengikat Bilah Kipas diskru dengan ketat.
Ensure the screws (10 pcs) for securing the Blade are tightly screwed.
确定用作锁定扇翼的螺丝 (10 枚) 已被锁紧。



- 2** Selepas 5 Bilah Kipas dipasang, pasang Penutup Hiasan. Pastikan penanda pada Pemasangan Motor dan Penutup Hiasan sejajar (X). Pusing mengikut Arah Jam sehingga anda mendengar bunyi klik. After 5 Blades have been fixed, fix the Decoration Cap. Make sure marking at Motor Assembly and Decoration Cap are aligned (X). Turn Clockwise until a click sound is heard.
- 装好 5 片扇叶后, 安装装饰帽。确保发动机组件和装饰帽的基准标记对齐 (X)。顺时针方向旋转, 直至听到「卡嗒」声。

Pemasangan Motor dan Penutup Hiasan sejajar pada (X).
 Penutup Hiasan terbuka.
 Pemasangan Motor dan Penutup Hiasan sejajar pada (Y).
 Penutup Hiasan terkunci.
 Motor Assembly and Decoration Cap align at (X).
 Decoration Cap is opened.
 Motor Assembly and Decoration Cap align at (Y).
 Decoration Cap is locked.
 发动机组件和装饰帽标记对齐 (X)。
 装饰帽打开。
 发动机组件和装饰帽标记对齐 (Y)。
 装饰帽锁定。

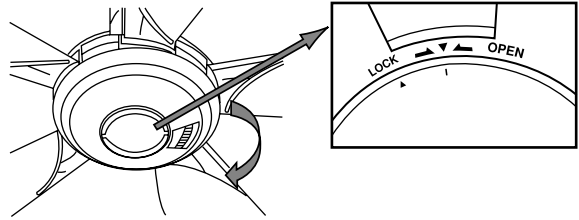

- 3** Jika Kipas Siling bergoyang semasa beroperasi, betulkan Bilah Kipas mengikut kombinasi posisi yang berlainan. Ulang langkah ini sehingga Kipas Siling berhenti bergoyang. If the Ceiling Fan is found to wobble during operation, fix the Blades at different combination of position. Repeat this step until the Ceiling Fan stop wobbling. 如吊扇操作时摇晃, 请以不同位置组合安装扇叶。重复该步骤, 直到吊扇停止摇晃。

- 4** Jika Kipas Siling masih bergoyang selepas langkah 3, sila rujuk ejen servis atau jualan. If Ceiling Fan still wobble after step 3, please refer to service or sales agent. 如执行步骤 3 后吊扇仍然摇晃, 请联络维修或销售代理。

Pemeriksaan Selepas Pemasangan / Check Point After Assemble / 组装后的检验点



1. Pastikan penanda Penutup Hiasan dan penanda Pemasangan Motor sejajar pada posisi yang ditunjukkan. Ensure Decoration Cap marking and Motor Assembly marking is align at position as shown. 确保装饰帽上的标记和发动机组件上的基准标记在所示的位置对齐。

Tandakan / Check / 检查



D) Pasang Pemegang Alat Kawalan Jauh pada Dinding / Install Remocon Holder to Wall / 安装遥控器固定器至墙壁

- 1** Pasang Pemegang Alat Kawalan Jauh pada dinding seperti yang ditunjukkan dalam rajah di bawah. * Palam Dinding tidak diperlukan bagi dinding kayu. Fix the Remocon Holder to wall as shown in figure below. * The Wall Plugs are not needed for wooden wall. 将遥控器固定器固定于墙上, 如下图所示。 * 木墙不需使用墙壁插座。

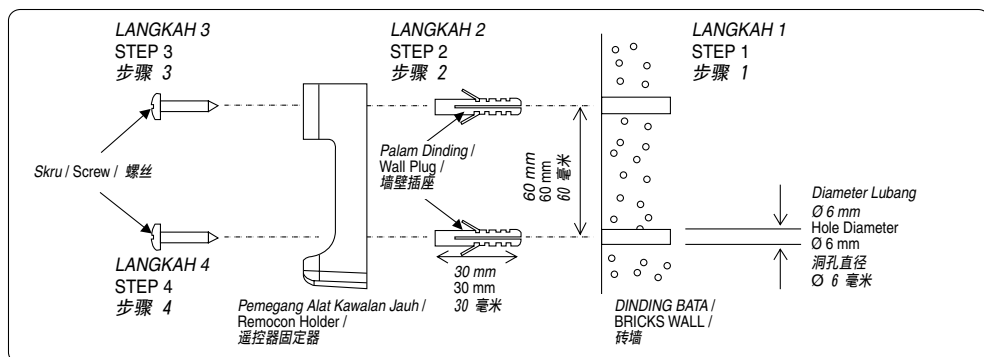

Cara Penggunaan / How to Use / 如何使用

A) Sebelum Guna / Before Use / 使用前

- ❑ Masukkan 2 unit Bateri saiz AAA, R03, LR03 dan pastikan arah kutub setiap Bateri seperti yang ditunjukkan.
- ❑ Insert 2 pieces AAA, R03, LR03 size Batteries and make sure the polarity direction is as shown in figure below.
- ❑ 插入 2 枚 AAA、R03、LR03 尺寸的电池，并确保极性方向如下图所示。

1. Tanggalkan penutup

- Tolak tanda "Open" ke bawah (mengikuti anak panah).

Remove the Cover

- Push "Open" mark downwards (follow the arrow).

打开盖子

- 将 "Open" 标记往下按 (顺着箭头)。

2. Masukkan Bateri (2 unit: AAA, R03, LR03)

- Kedudukan ⊕ ⊖ mesti dipadankan.

Insert the Battery (2 pieces: AAA, R03, LR03)

- ⊕ ⊖ Position should match.

插入电池 (2 枚: AAA, R03, LR03)

- ⊕ ⊖ 位置必须对称。

3. Pasangkan Penutup

- Masukkan unjuran (3 kedudukan) ke dalam Unit Alat Kawalan Jauh (3 lubang) dan tolak penutup ke atas (bertentangan dengan anak panah).

Close the Cover

- Insert the protruding part (3 positions) into the Remote Control (3 holes), and push the cover upwards (opposite the arrow).

盖好盖子

- 将突出的部分 (3 个位置) 插入遥控器 (3 个洞孔)，然后将盖子往上推 (反箭头方向)。

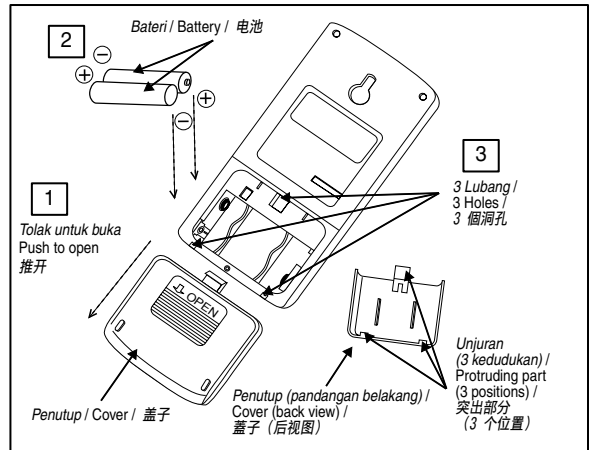

AMARAN / WARNING / 警告



Jangan masukkan barangan logam dalam ruang Bateri bersama-sama Bateri.

Boleh menyebabkan kebakaran, letupan, litar pintas dan kejutan elektrik.

Do not insert the metal item in the battery area with the Battery.

Can cause fire, explosion, short circuit and electrical shock.

切勿把金属物体与电池一起放入电池置放处。

这可导致火灾、爆炸、短路及电击。

PERHATIAN / ATTENTION / 留意

- ❑ Sila keluarkan semua Bateri sebelum membuang Alat Kawalan Jauh.

- ❑ Jangka hayat Bateri adalah lebih kurang setahun untuk penggunaan yang biasa.

- ❑ Please remove all Batteries before disposing the Remote Control.

- ❑ The life of Battery is about one year for a normal usage.

- ❑ 弃置遥控器之前请取出所有电池。

- ❑ 正常使用情况下的电池寿命约为 1 年。

B) Lingkungan Alat Kawalan Jauh / Remote Control Coverage / 遥控器覆盖

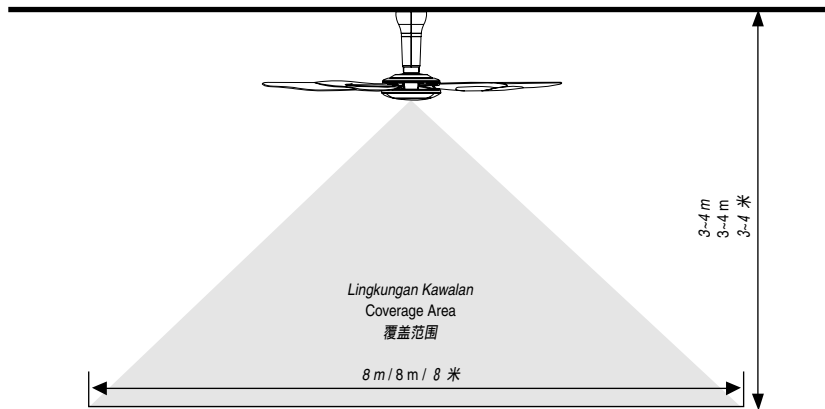

Rajah di atas menunjukkan lingkungan kawalan yang terbaik. Ketinggian siling untuk pemasangan yang terbaik ialah 3~4m. Alat Kawalan Jauh ini mestilah ditunjukkan ke arah Kipas Siling ketika menggunakannya.

The figure above shows the best coverage area. The ideal ceiling height is 3 ~ 4 m. The Remote Control must be pointed to the direction of the Ceiling Fan when in use.

上图显示最佳覆盖范围。最佳天花板高度是 3 ~ 4 米。使用时，遥控器必须指向吊扇的方向。

Semasa penggunaan, Alat Kawalan Jauh sepatutnya dihalakan terus ke produk seperti yang ditunjukkan dalam rajah. Mungkin terdapat situasi yang akan mengganggu isyarat dari Alat Kawalan Jauh; seperti Alat Kawalan Jauh yang disekat oleh halangan atau punca cahaya tertentu di kawasan penerima produk. Elakkan situasi yang berikut:

During usage, the Remote Control should be point directly at the product as shown in the figure. There might be situations that will interfere with the signal from the Remote Control; such as the Remote Control being block by an obstacle or certain lights sources at the product receiver area. Avoid the following situations:

使用时，如图所示将遥控器直接指向本产品。有可能发生遥控器的信号被干扰的情形；例如在产品的接收器区域遥控器被障碍物或某些光源阻碍。避免以下的情形：

- Halangan seperti dinding atau kaca di antara penerima produk dengan Alat Kawalan Jauh boleh menyebabkan kegagalan penghantaran isyarat.
- Obstacles such as walls or glass between the product receiver and Remote Control can cause signal transmission failure.
- 在产品接收器和遥控器之间如墙壁或玻璃的障碍物可能导致信号传送故障。
- Jaring dan kaca boleh mengurangkan kuasa isyarat atau memantulkan isyarat inframerah dari Alat Kawalan Jauh.
- Netting and glass can reduce signal power or reflect the infrared signal from the Remote Control.
- 网和玻璃会减低信号功率或反射遥控器的红外线信号。
- Kesan pencahayaan yang dijana oleh sistem lampu kalimantang terus ke kawasan penerima produk boleh menjejaskan penghantaran isyarat.
- Lighting effect generated by fluoresent lighting systems directly onto the product receiver area can affect the signal transmission.
- 荧光照明系统产生的照明效果直射在产品接收器区域上会影响信号传送。

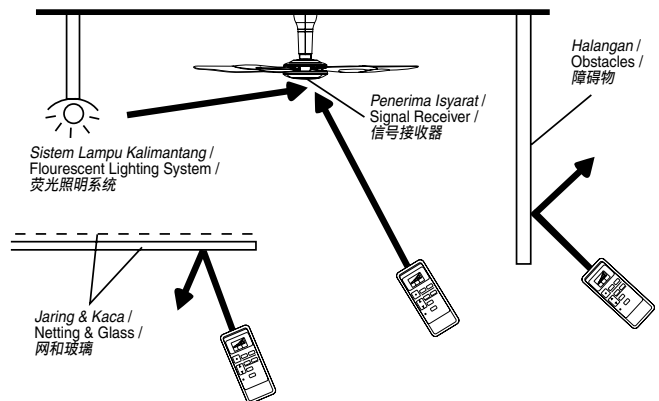

PERHATIAN / ATTENTION / 留意

Penggunaan kuasa apabila operasi kipas dimatikan oleh Alat Kawalan Jauh ialah kira-kira 1W. Adalah digalakkan untuk mematikan suis dinding jika Kipas Siling tidak digunakan dalam jangka masa yang lama. Ini adalah untuk mengelakkan sebarang pembaziran kuasa elektrik.

The power consumption when the operation is turned off by the Remote Control is about 1 W. It is recommended to switch off wall switch or breaker if Ceiling Fan is not in use for long period. This is for zero power consumption purpose.

吊扇操作被遥控器关闭时的电源消耗是大约 1 瓦特。若长时间不使用吊扇，建议您关闭墙壁开关或断路器。以达到零电源消耗的目的。

C) Bagaimana Menggunakan Alat Kawalan Jauh / How To Use Remote Control / 如何使用遥控器

Butang OFF/ON / OFF/ON Button / OFF/ON 按钮
Tekan butang OFF/ON untuk kipas berpusing atau berhenti.

'ON' - Bunyi "Beep" yang pendek
'OFF' - Bunyi "Beep" yang panjang
Press OFF/ON button to activate or stop the Ceiling Fan.

'ON' - Short "Beeping" sound
'OFF' - Long "Beeping" sound
按 OFF/ON 按钮启动或停止吊扇。
'ON' - 发出短促的“哔”声
'OFF' - 发出长长的“哔”声

Mod AUTO / AUTO Mode / 自动模式

Tekan untuk mengaktifkan atau mematikan Mod Auto.

"AUTO" akan ditunjukkan pada skrin LCD.

Press to activate or to stop Auto Mode.

"AUTO" will be shown in LCD screen.

按以启动或停止自动模式。

"AUTO (自动)" 显示在LCD显示屏上。

Batal Pemasa / Timer Cancel / 取消计时器

Tekan butang ini untuk membatalkan "SLEEP MODE" atau "OFF TIMER".

Push this button to cancel "Sleep Mode" or to cancel "OFF Timer".

按此按钮取消“睡眠模式”或取消“关闭计时器”。

Butang KELAJUAN / SPEED Button / 速度按钮

Tekan ▲ untuk menambah kelajuan kipas, tekan ▼ untuk mengurangkan kelajuan kipas. Kelajuan kipas minimum adalah 1, kelajuan kipas maksimum adalah 7.

Press ▲ to increase fan speed, press ▼ to decrease Fan speed. Minimum fan speed is 1, maximum Fan speed is 7.

按 ▲ 以增大吊扇速度。

按 ▼ 以减小吊扇速度。

最小风扇速度为 1, 最大风扇速度为 7。

Butang SET SEMULA / RESET Button / 重设键

Tekan Butang SET SEMULA untuk memulihkan semula tetapan asal Alat Kawalan Jauh.

Press RESET Button to restore the Remote Control's default setting.

按“RESET”键以恢复遥控器的预设设定。

LAMPU / LAMP / 指示灯

Tekan untuk mengaktifkan fungsi lampu. Tekan kali kedua untuk menukar warna lampu daripada Biru ke Putih. Tekan kali ketiga untuk OFF.

'ON' atau Tukar Warna - Bunyi "Beep" pendek

'OFF' - Bunyi "Beep" panjang

Press to activate lamp function. Press for the second time to change the lamp colour from Blue to White. Press for the third time to OFF.

'ON' or Change Colour - Short "Beeping" sound

'OFF' - Long "Beeping" sound

按以启动指示灯功能。按第二次将指示灯颜色由蓝色转换为白色。按第三次将之关闭。

'ON' (开)或转换颜色 - 发出短促的“哔”声

'OFF' (关) - 长长的“哔”声

Pemancar / Transmitter / 发射器

Paparan LCD / LCD display / LCD 显示屏

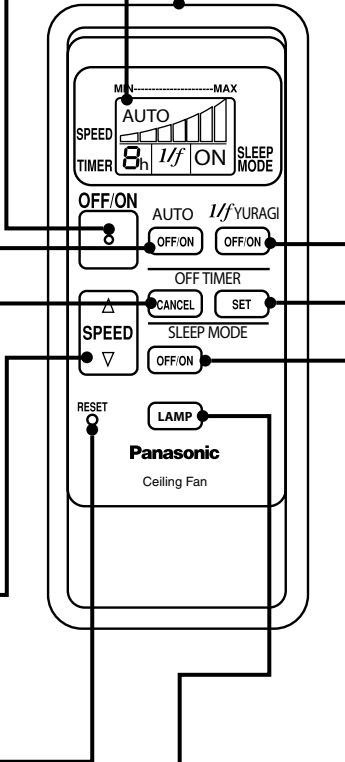

Butang 1/f YURAGI / 1/f YURAGI Button / 1/f YURAGI 键

Tekan untuk mengaktifkan mod 1/f YURAGI, "1/f" akan ditunjukkan pada skrin LCD.

Press to activate 1/f YURAGI mode, "1/f" will be shown in LCD screen.

按下以启动1/f YURAGI模式, LCD 显示屏上将显示 "1/f"。

PEMASA TUTUP / OFF TIMER / 关闭计时器

Cara menghentikan Kipas Siling mengikut tetapan masa dan kelajuan.

Langkah 1: Pilih kelajuan yang diinginkan (kelajuan 1 ~ 7)

Langkah 2: Tekan butang "SET" untuk memilih rangka masa yang diinginkan (1 ~ 8 jam)

To stop the Ceiling Fan according to the time and speed setting.

Step 1: Select desired speed (speed 1 ~ 7)

Step 2: Press "SET" button to select desired time frame (1 ~ 8 hours)

依据时间及速度设定停止吊扇。

步骤 1: 选择所需的速度。(速度 1 ~ 7)

步骤 2: 按 "SET" 键, 选择所需的时间范围 (1 ~ 8 小时)。

PEMASA TIDUR / SLEEP MODE / 睡眠模式

Untuk menghentikan Kipas Siling mengikut tetapan masa.

Langkah 1: Pilih kelajuan yang diinginkan (2 ~ 7).

Langkah 2: Tekan butang "SET" untuk memilih rangka masa yang diinginkan (2 ~ 8 jam).

Langkah 3: Tekan butang SLEEP MODE, "ON" akan ditunjukkan pada skrin LCD. Mod Tidur aktif.

To stop the Ceiling Fan according to the time setting.

Step 1: Select a desired speed (2 ~ 7).

Step 2: Press "SET" button to select a desired time frame (2 ~ 8 hours).

Step 3: Press SLEEP MODE button, "ON" will be shown on LCD screen. Sleep mode is on.

依据时间设定停止吊扇。

步骤 1: 选择所需的速度 (2 ~ 7)。

步骤 2: 按 "SET" 键, 选择所要的时间范围 (2 ~ 8 小时)。

步骤 3: 按 "SLEEP MODE" 键, LCD 显示屏上显示 "ON"。睡眠模式开启。

Paparan LCD / LCD Display / LCD 显示屏



Paparan penuh LCD / LCD full display / LCD 显示屏全显示

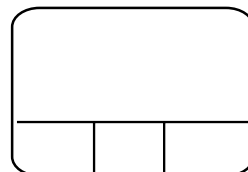

Paparan LCD dipadamkan / LCD display is OFF / LCD 显示屏关闭

Rajah di atas menunjukkan Paparan LCD berada dalam keadaan dipadamkan apabila butang OFF/ON pada Alat Kawalan Jauh ditekan.

Figure above shows that LCD Display is in off condition when OFF/ON button on Remote Control is pressed.

上图所示, 当按下遥控器的 OFF/ON 键时, LCD 显示屏关闭。

Paparan Kelajuan / Speed Display / 速度显示

Rajah di bawah menunjukkan kelajuan berlainan pada Paparan LCD.

Figure below show different speed on LCD Display.

下图显示 LCD 显示屏上的不同速度。

Kelajuan 1 / Speed 1 / 速度 1

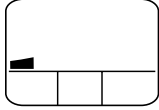

Kelajuan 2 / Speed 2 / 速度 2



Kelajuan 3 / Speed 3 / 速度 3

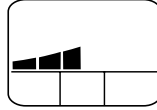

Kelajuan 4 / Speed 4 / 速度 4

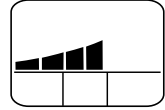

Kelajuan 5 / Speed 5 / 速度 5

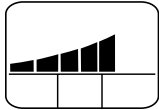

Kelajuan 6 / Speed 6 / 速度 6

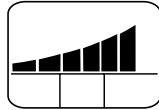

Kelajuan 7 / Speed 7 / 速度 7

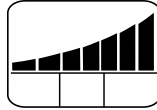

Paparan Pemasa / Timer Display / 计时器显示

1 jam / 1 hour / 1小时

1h

2 jam / 2 hour / 2小时

2h

3 jam / 3 hour / 3小时

3h

4 jam / 4 hour / 4小时

4h

5 jam / 5 hour / 5小时

5h

6 jam / 6 hour / 6小时

6h

7 jam / 7 hour / 7小时

7h

8 jam / 8 hour / 8小时

8h

PEMASA TUTUP /
OFF TIMER / 关闭计时器

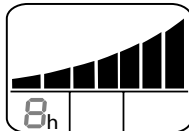

PEMASA TUTUP DIAKTIFKAN /
OFF TIMER is ON /
关闭计时器开启

PEMASA TIDUR /
SLEEP MODE / 睡眠模式

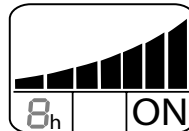

PEMASA TIDUR DIAKTIFKAN /
SLEEP MODE is ON /
睡眠模式开启

1/f YURAGI /
1/f YURAGI / 1/f YURAGI

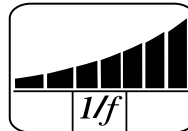

1/f YURAGI DIAKTIFKAN /
1/f YURAGI is ON /
1/f YURAGI 开启

MOD AUTO / AUTO MODE /
自动模式

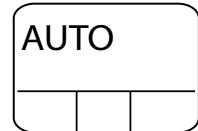

MOD AUTO DIAKTIFKAN /
AUTO MODE is ON /
自动模式开启

PEMASA TUTUP / OFF TIMER / 关闭计时器

Bagi fungsi PEMASA TUTUP, pemasa akan turun beransur-ansur dari sejam ke sejam sehingga tertutup.

Semasa pemasa menurun, kelajuan akan tetap sama sehingga Kipas Siling tertutup.

For OFF TIMER function, the timer will gradually count down from hour to hour until off.

During this timer count down, speed will remain the same until the Ceiling Fan is off.

当使用关闭计时器功能时, 计时器将逐小时地倒计时, 直到关闭。

在倒计时过程中, 速度将保持不变, 直到吊扇关闭。

PEMASA TIDUR / SLEEP MODE / 睡眠模式

Bagi PEMASA TIDUR, kelajuan Kipas Siling dan pemasa akan turun beransur-ansur sehingga Kipas Siling tertutup.

Sebagai contoh, rujuk baris yang bertanda dalam jadual di bawah dengan menggunakan kelajuan 7 dan tetapan pemasa 8 jam.

For SLEEP MODE, Ceiling Fan speed and timer will gradually goes down until the Ceiling Fan is off.

As an example, refer to highlighted row in the table below by using speed 7 and timer set to 8 hours.

在睡眠模式中, 吊扇速度和计时器将逐渐降低, 直至吊扇关闭。

比如, 以下表为参考作用, 颜色列表显示, 速度选用 7, 计时器设定为 8 小时。

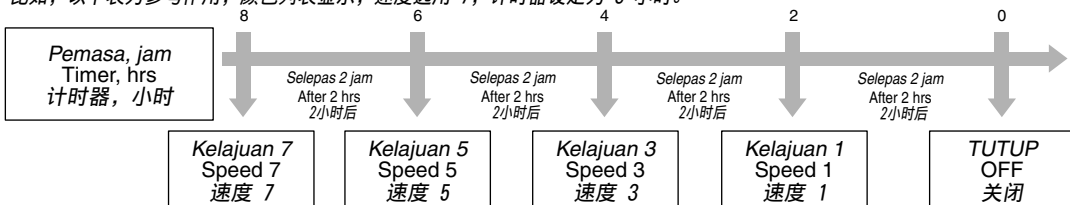

Jadual PEMASA TIDUR / SLEEP MODE Table / 睡眠模式表

Pemasa / Timer / 计时器	8 jam / 8 hrs / 8 小时	7 jam / 7 hrs / 7 小时	6 jam / 6 hrs / 6 小时	5 jam / 5 hrs / 5 小时	4 jam / 4 hrs / 4 小时	3 jam / 3 hrs / 3 小时	2 jam / 2 hrs / 2 小时	1 jam / 1 hrs / 1 小时	0 jam / 0 hrs / 0 小时
Kelajuan 7 Speed 7 速度 7	7	→	5	→	3	→	1	→	OFF
	-	7	→	5	→	3	→	1	OFF
	-	-	7	→	5	→	3	→	OFF
	-	-	-	7	→	5	→	3	OFF
	-	-	-	-	7	→	5	→	OFF
	-	-	-	-	-	7	→	5	OFF
Kelajuan 6 Speed 6 速度 6	6	→	4	→	2	→	1	→	OFF
	-	6	→	4	→	2	→	1	OFF
	-	-	6	→	4	→	2	→	OFF
	-	-	-	6	→	4	→	2	OFF
	-	-	-	-	6	→	4	→	OFF
	-	-	-	-	-	6	→	4	OFF
Kelajuan 5 Speed 5 速度 5	5	→	3	→	1	→	1	→	OFF
	-	5	→	3	→	1	→	1	OFF
	-	-	5	→	3	→	1	→	OFF
	-	-	-	5	→	3	→	1	OFF
	-	-	-	-	5	→	3	→	OFF
	-	-	-	-	-	5	→	3	OFF
Kelajuan 4 Speed 4 速度 4	4	→	2	→	1	→	1	→	OFF
	-	4	→	2	→	1	→	1	OFF
	-	-	4	→	2	→	1	→	OFF
	-	-	-	4	→	2	→	1	OFF
	-	-	-	-	4	→	2	→	OFF
	-	-	-	-	-	4	→	2	OFF
Kelajuan 3 Speed 3 速度 3	3	→	1	→	1	→	1	→	OFF
	-	3	→	1	→	1	→	1	OFF
	-	-	3	→	1	→	1	→	OFF
	-	-	-	3	→	1	→	1	OFF
	-	-	-	-	3	→	1	→	OFF
	-	-	-	-	-	3	→	1	OFF
Kelajuan 2 Speed 2 速度 2	2	→	1	→	1	→	1	→	OFF
	-	2	→	1	→	1	→	1	OFF
	-	-	2	→	1	→	1	→	OFF
	-	-	-	2	→	1	→	1	OFF
	-	-	-	-	2	→	1	→	OFF
	-	-	-	-	-	2	→	1	OFF

Nota
Note
备注

Fungsi PEMASA TIDUR tidak berfungsi pada tetapan kelajuan 1 dan 1 jam.
SLEEP MODE function will be disabled at speed 1 and 1 hour setting.
睡眠模式功能将会在速度 1 和 1 小时设置时被撤销。

D) 1/f YURAGI / 1/f YURAGI / 1/f YURAGI

Apakah itu 1/f YURAGI? / What is 1/f YURAGI? / 何谓 1/f YURAGI?

- Kajian menunjukkan kebiasaannya manusia berasa letih jika diberikan rangsangan yang malar secara berterusan.
- Tetapi manusia berasa tidak selesa jika rangsangan berubah secara tiba-tiba.
- Yuragi adalah kadar rangsangan yang baik antara dua keadaan di atas.
- Manusia berasa selesa dengan kewujudan tiupan angin semula jadi.
1/f Yuragi mempunyai persamaan seperti tiupan angin semula jadi.
- It is studied that people eventually get tired of some constant stimulations.
- But feel uncomfortable if stimulations change too suddenly.
- Yuragi is a right proportion between the above 2 extremes.
- People feel comfort because of natural wind pattern.
1/f YURAGI has a form similar to natural wind pattern.
- 研究表明，人们最终会厌倦某些一成不变的刺激。
- 但是，若刺激转变过快，人们会感到不适。
- YURAGI 则是上述两种极端的折衷。
- 因为自然风模式让人们倍感舒适。
1/f YURAGI 拥有一种类似于自然风的模式。

Fungsi 1/f YURAGI (angin semula jadi) / 1/f YURAGI (natural breeze) function / 1/f YURAGI (自然微风) 功能

- Menambahkan angin lebih nyaman dan selesa seperti angin semula jadi.
- Add smooth accent to air capacity and make comfortable wind more naturally.
- 在空气量中加入一些柔和的强风，使舒适的风更加自然。

Bagaimana mengaktifkan fungsi 1/f YURAGI? / How to activate 1/f YURAGI function? / 如何启用 1/f YURAGI 功能?

Untuk mengaktifkan fungsi 1/f YURAGI mengikut kelajuan yang ditetapkan.

Langkah 1 : Pilih kelajuan yang diingini (1 ~ 7).

Langkah 2 : Tekan butang "1/f YURAGI" pada Alat Kawalan Jauh untuk mengaktifkan fungsi 1/f YURAGI.

To activate 1/f YURAGI function according to speed setting.

Step 1 : Select a desired speed (1~ 7).

Step 2 : Press "1/f YURAGI" button on Remote Control to activate 1/f YURAGI function.

依据速度设定启用 1/f YURAGI 功能。

步骤 1 : 选择所需速度 (1 ~ 7)。

步骤 2 : 按遥控器上的 "1/f YURAGI" 键，启用 1/f YURAGI 功能。

Nota
Note
备注

Tekan butang "1/f YURAGI" sekali lagi untuk mematikan fungsi 1/f YURAGI.
Press "1/f YURAGI" button again to deactivate 1/f YURAGI function.
再按 "1/f YURAGI" 键，停用 1/f YURAGI 功能。

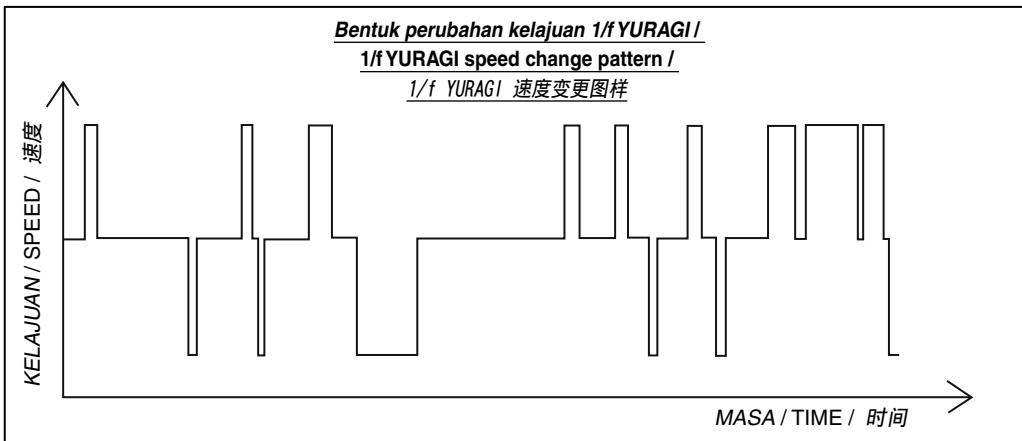

Bentuk ini menunjukkan contoh penetapan 1/f YURAGI pada kelajuan 4.

This pattern is an example for 1/f YURAGI setting at speed 4.

该图样是 1/f YURAGI 设定于速度 4 的范例。

Nota
Note
备注

Fungsi 1/f YURAGI terdapat pada kelajuan 1 tetapi kurang dapat dirasa berbanding pada kelajuan lebih tinggi (kelajuan 4 dan ke atas).
1/f YURAGI function does exist for speed 1 but less noticeable compared to higher speed (speed 4 and above).
速度 1 有 1/f YURAGI 功能，但是相对较高速度时 (速度 4 或以上) 并不明显。

E) MOD AUTO / AUTO MODE / 自动模式

Apakah itu MOD AUTO? / What is AUTO MODE? / 何谓自动模式?

- Fungsi MOD AUTO adalah untuk mengawal kelajuan angin yang sesuai untuk manusia.
- Ia akan berfungsi berdasarkan perubahan suhu bilik.
- Kelajuan angin akan bertambah apabila suhu bilik tinggi dan berkurang apabila suhu bilik rendah.
- AUTO MODE function is to control suitable air velocity to human.
- It will function based on changing of room temperature.
- Air velocity will increase when room in high temperature and reduce when room in low temperature.
- 自动模式是用作控制适合人们的风速。
- 它会根据室温的改变发挥功能。
- 风速会在室温高时提高以及在室温低时降低。

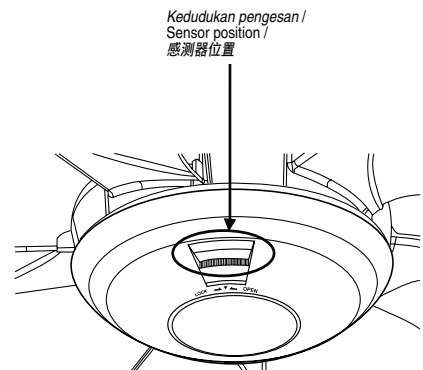

Nota
Note
备注

- Suhu bilik berlainan pada tempat yang berbeza dalam sebuah bilik.
- Pengesan Mod Auto hanya mengesan suhu bilik di sekeliling kedudukan pengesan.
- The room temperature varies at different location in a room.
- Auto Mode sensor only detects the room temperature around the sensor position.
- 室温在室内不同位置会有所不同。
- 自动模式感测器只可以探测到感测器位置周遭的室温。

Bagaimana mengaktifkan fungsi MOD AUTO? / How to activate AUTO MODE function? / 如何启用自动模式功能?

Untuk mengaktifkan fungsi MOD AUTO mengikut kelajuan yang ditetapkan.

Langkah 1 : Tekan butang OFF/ON untuk menghidupkan Kipas Siling, kemudian pilih kelajuan. Kelajuan yang dipilih akan menjadi kelajuan asal Mod Auto.

Langkah 2 : Tekan butang Auto pada Alat Kawalan Jauh untuk mengaktifkan fungsi Mod Auto.

To activate AUTO MODE function according to speed setting.

Step 1 : Push OFF/ON button to operate the Ceiling Fan, then select the speed. Selected speed will be the Auto Mode initial speed.

Step 2 : Press the Auto button on Remote Control to activate Auto Mode function.

若要按照速度设置启动自动模式功能。

步骤 1 : 按 OFF/ON 键操作吊扇, 然后选择速度。所选择的速度将会是自动模式的初始速度。

步骤 2 : 按遥控器上的自动键启动自动模式功能。

**Nota
Note
备注**

- Kelajuan tidak boleh diubah semasa Mod Auto diaktifkan. LCD pada Alat Kawalan Jauh akan memaparkan "AUTO" semasa fungsi Mod Auto aktif.
- Tekan sekali lagi butang Auto untuk mematikan fungsi Mod Auto. Kelajuan kipas akan kembali pada kelajuan asal seperti yang ditetapkan pada langkah 1.
- Pemasa Tidur tidak boleh diaktifkan semasa fungsi Mod Auto aktif.
- Speed cannot be changed during Auto Mode activated. Remote Control LCD will appear "AUTO" during the operation of Auto Mode function.
- Press again Auto button to deactivate Auto Mode function. Fan speed will return to initial speed as setting at step 1.
- Sleep Mode cannot be activated during the operation of Auto Mode function.
- 速度不能在自动模式被启动后更改。自动模式功能正在操作时遥控器的液晶显示屏将会出现 "AUTO"。
- 再按自动键撤销自动模式功能。风扇速度将会回复至步骤 1 的初始速度设置。
- 睡眠模式不可以在自动模式功能操作时启动。

Kelajuan akan berubah untuk fungsi Mod Auto mengikut jadual di bawah:

Speed will change for Auto Mode function according to the below table:

自动模式的速度将会按照以下列表转换:

Suhu Bilik / Room Temperature / 室温		Perubahan Kelajuan / Speed Change / 速度转换
Linkungan / Range / 范围	Perubahan / Variation / 差异	
Tinggi daripada 29°C / Above 29°C / 29°C 以上	Kira-kira / Approximately / 大约 +1°C	2 kelajuan bertambah / 2 speed up / 增加 2 速
	Kira-kira / Approximately / 大约 -1°C	2 kelajuan berkurang / 2 speed down / 减少 2 速
29°C ~ 23°C	Kira-kira / Approximately / 大约 +1°C	1 kelajuan bertambah / 1 speed up / 增加 1 速
	Kira-kira / Approximately / 大约 -1°C	1 kelajuan berkurang / 1 speed down / 减少 1 速
Rendah daripada 23°C / Below 23°C / 23°C 以下	Kira-kira / Approximately / 大约 +1°C	Kelajuan tidak berubah / Speed does not change / 速度没有改变
	Kira-kira / Approximately / 大约 -1°C	

**Nota
Note
备注**

- Kawalan perubahan kelajuan untuk fungsi Mod Auto adalah antara kelajuan 1 hingga kelajuan 7.
- Controlling of speed change for Auto Mode function is between speed 1 to speed 7.
- 自动模式功能的速度转换控制是在速度 1 至速度 7 之间。

Contoh Fungsi Mod Auto / Example for Auto Mode Function / 自动模式功能例子

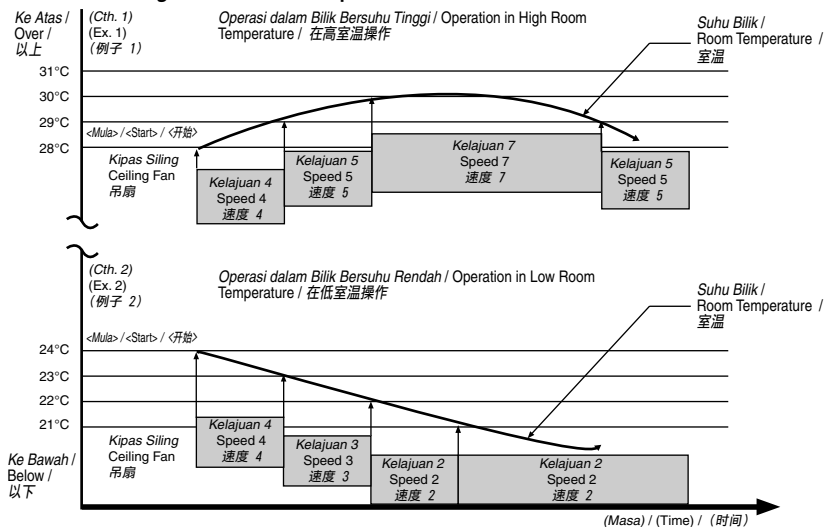

Penyelenggaraan / Maintenance / 维修

1. Periksa keadaan kipas sekali setahun. Sekiranya timbul masalah, berhenti menggunakan kipas. Kemudian rujuk kepada kedai servis, jualan atau penyelenggaraan.
Perkara-perkara semakan: Skru longgar, keadaan Wayar Keselamatan, kerosakan Aci Motor, dsb.
Check the Ceiling Fan condition annually. If a problem occurs, stop using the Ceiling Fan. Then refer to service, sales or maintenance shop.
Check points : Loosened Screws, Safety Wire condition, Motor Shaft damage, etc.
每年检查吊扇的状况。如果出现有问题, 停止使用有关吊扇。然后质询服务、销售或维修商店。
检查点: 螺丝松脱、保险线状况、发动机转动轴损坏等等。
2. Pastikan Suis Keselamatan dalam keadaan baik seperti yang ditunjukkan pada posisi B. (Jika masalah berlaku, berhenti menggunakannya dan rujuk ejen servis atau jualan).
Ensure Safety Switch in good condition as shown in position B. (If problem occurred, stop using and refer to service or sales agent).
确保安全开关如位置 B 所示完好无误。(若出现问题, 请停止使用并送交维修或销售代理)。

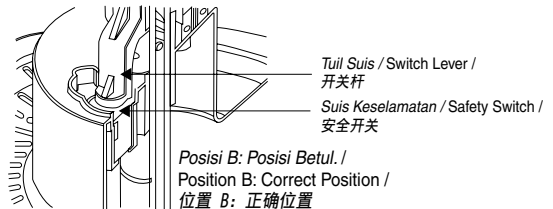
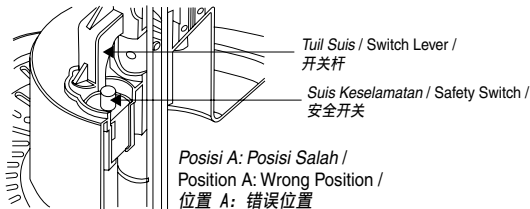

3. Kekalkan kebersihan kipas dengan mengelap kotoran dengan menggunakan kain yang bersih dan lembut, sabun biasa dan air. Lapkan sekali lagi untuk mengeringkannya. Jangan gunakan pelarut (Gasolin atau petrol).
* Jangan bengkokkan Bilah Kipas ketika membersihkannya.
Keep the Ceiling Fan clean. Wipe away dirt with a clean soft cloth, ordinary soap and water. Wipe it again to dry it. Do not use solvents (gasoline or petrol).
* Please do not bend the Blade while cleaning.
保持吊扇清洁。用干净的软布、普通肥皂和水抹去污渍。再抹一次将之抹干。切勿使用溶剂(汽油和石油)。
* 清洗扇翼时请切勿折弯扇翼。
4. Jangan cat Bilah Kipas. Sekiranya terdapat kerosakan, pesan set Bilah Kipas baru (5 unit) daripada kedai servis atau jualan.
Do not paint the Blades. If damage, order new set of Blades (5 pieces) from service shop or sales shop.
切勿为扇翼涂漆。若扇翼损坏了, 请向服务商店或销售商店订购新的扇翼(5片)。
5. Apabila merujuk kepada kedai servis, jualan atau penyelenggaraan, tunjukkan arahan ini kepada mereka agar penyelenggaraan yang betul dapat dijalankan.
When referring to service, sales or maintenance shop, show this instruction to them and maintain correctly.
当您质询服务、销售或维修商店时, 请向他们出示此指示以便他们正确地进行维修。
6. Jika produk pecah atau rosak, sila tanggalkan kipas angin dari siling dan gantikan dengan kipas baru. Ini adalah untuk mengelakkan Kipas Siling daripada terjatuh.
If the product is broken or damage, please remove the Ceiling Fan from ceiling and replace with a new Ceiling Fan. This is to avoid the Ceiling Fan drops.
若产品已折断或损坏, 请从天花板上拆除吊扇, 然后换上新的吊扇。这是为了防止吊扇掉落。
7. Disarankan supaya sistem gantungan kipas diperiksa sekurang-kurangnya setiap dua tahun sekali.
Recommendation for the Ceiling Fan suspension system shall be examined at least once every two years.
建议每两年至少检查吊扇悬挂系统一次。

Spesifikasi Produk / Product Specification / 产品规格

VOLTAN VOLTAGE 电压	FREKUENSI FREQUENCY 频率	KUASA WATTAGE 瓦特数	PUTARAN (RPM) ROTATION (RPM) 旋转度 (RPM)		KELAJUAN ANGIN AIR VELOCITY 风速	SEBARAN ANGIN AIR DELIVERY 送风量	BERAT BERSIH NET WEIGHT 净重
V ~	Hz Hz 赫兹	W W 瓦特	RENDAH LOW 低	TINGGI HIGH 高	m/min m/min 米/分钟	m ³ /min m ³ /min 立方米/分钟	kg kg 公斤
240	50	91	110	230	210	245	8.0



M15F18001ZM

Panasonic Manufacturing Malaysia Berhad (6100-K)

No 3, Jalan Sesiku 15/2, Shah Alam Industrial Site,
40200 Shah Alam, Selangor Darul Ehsan, Malaysia.

Printed in Malaysia